



สำนักงานมาตรฐานผลิตภัณฑ์อุตสาหกรรม  
กระทรวงอุตสาหกรรม

หลักเกณฑ์เฉพาะในการตรวจสอบเพื่อการอนุญาต  
สำหรับผลิตภัณฑ์อุตสาหกรรมเหล็กกล้าทรงแบนรีดเย็น  
สำหรับงานรถยนต์

มาตรฐานเลขที่ มอก. 2140-2560

*Handwritten signature and initials in blue ink.*



ประกาศสำนักงานมาตรฐานผลิตภัณฑ์อุตสาหกรรม  
เรื่อง กำหนดหลักเกณฑ์เฉพาะในการตรวจสอบเพื่อการอนุญาต  
สำหรับผลิตภัณฑ์อุตสาหกรรมเหล็กกล้าทรงแบนรีดเย็น  
สำหรับงานรถยนต์  
มาตรฐานเลขที่ มอก. 2140-2560

โดยที่เป็นการสมควรกำหนดหลักเกณฑ์เฉพาะในการตรวจสอบเพื่อเป็นแนวทางในการดำเนินการ  
อนุญาตสำหรับผลิตภัณฑ์แต่ละมาตรฐานให้สอดคล้องกับประกาศสำนักงานมาตรฐานผลิตภัณฑ์ อุตสาหกรรม  
เรื่อง หลักเกณฑ์และวิธีการในการตรวจสอบเพื่อการอนุญาต

สำนักงานมาตรฐานผลิตภัณฑ์อุตสาหกรรม จึงยกเลิกประกาศสำนักงานมาตรฐานผลิตภัณฑ์  
อุตสาหกรรม เรื่อง กำหนดหลักเกณฑ์เฉพาะในการตรวจสอบเพื่อการอนุญาต สำหรับผลิตภัณฑ์อุตสาหกรรม  
เหล็กกล้าทรงแบนรีดเย็นสำหรับงานรถยนต์ มาตรฐานเลขที่ มอก. 2140-2560 ฉบับลงวันที่ ๒๑ ธันวาคม พ.ศ. ๒๕๖๓  
และกำหนดหลักเกณฑ์เฉพาะในการตรวจสอบเพื่อการอนุญาตสำหรับผลิตภัณฑ์อุตสาหกรรมเหล็กกล้าทรงแบนรีดเย็น  
สำหรับงานรถยนต์ มาตรฐานเลขที่ มอก. 2140-2560 ดังรายละเอียดท้ายประกาศนี้

ประกาศ ณ วันที่ ๑๑ มีนาคม พ.ศ. ๒๕๖๔

(นายธนะ อัลภาชน์)

รองเลขาธิการสำนักงานมาตรฐานผลิตภัณฑ์อุตสาหกรรม  
ปฏิบัติราชการแทนเลขาธิการสำนักงานมาตรฐานผลิตภัณฑ์อุตสาหกรรม

หลักเกณฑ์เฉพาะในการตรวจสอบเพื่อการอนุญาต  
สำหรับผลิตภัณฑ์อุตสาหกรรมเหล็กกล้าทรงแบนรีดเย็น  
สำหรับงานรถยนต์  
มาตรฐานเลขที่ มอก. 2140-2560

1. การยื่นคำขอ

ในการยื่นคำขอรับใบอนุญาต ให้ผู้ยื่นคำขอยื่นเอกสารเพื่อประกอบการพิจารณา ดังนี้

1.1 เอกสารตามที่กำหนดในหลักเกณฑ์และวิธีการในการตรวจสอบเพื่อการอนุญาต

1.2 ตัวอย่างการแสดงเครื่องหมายมาตรฐาน พร้อมระบุตำแหน่งที่จะแสดงบนผลิตภัณฑ์หลังจากที่ได้รับใบอนุญาตแล้ว

2. โรงงานที่ทำผลิตภัณฑ์สำหรับมาตรฐานผลิตภัณฑ์อุตสาหกรรม (มอก.) นี้หมายถึง โรงงานที่อย่างน้อยต้องมี

3.1 กรรมวิธีการทำเหล็กกล้าทรงแบนรีดเย็น สำหรับงานรถยนต์ คือ การนำเหล็กกล้าทรงแบนรีดร้อนหรือเหล็กกล้าทรงแบนรีดเย็น มาผ่านกระบวนการรีดเย็นลดขนาด เป็นผลิตภัณฑ์เหล็กกล้าทรงแบนรีดเย็น หรือ

3.2 กรรมวิธีการทำเฉพาะการตัด (การตัด การตัดแบ่ง การตัดซอย) เหล็กกล้าทรงแบนรีดเย็นสำหรับงานรถยนต์ หมายเหตุ

กรณีการทำเฉพาะการตัด : เหล็กกล้าทรงแบนรีดเย็นสำหรับงานรถยนต์ที่นำมาตัดต้องเป็นเหล็กที่แสดงเครื่องหมายมาตรฐาน

3. การตรวจระบบการควบคุมคุณภาพ

ระบบควบคุมคุณภาพของโรงงานที่ทำผลิตภัณฑ์ต้องเป็นไปตามหลักเกณฑ์และวิธีการในการตรวจสอบเพื่อการอนุญาต และสำหรับมาตรฐานนี้สำนักงานมาตรฐานผลิตภัณฑ์อุตสาหกรรม (สมอ.) ยอมรับดังต่อไปนี้

(1) รายงานผลการประเมินระบบควบคุมคุณภาพของโรงงานที่ทำผลิตภัณฑ์ ซึ่งดำเนินการโดยสำนักงานหรือหน่วยตรวจ หรือ

(2) เอกสารรับรอง (Letter of Conformance) จากโรงงานที่ได้รับการขึ้นทะเบียนโรงงานที่ทำผลิตภัณฑ์ในต่างประเทศ (Registered manufacturer)

รายละเอียดเป็นไปตามที่กำหนดไว้ในหลักเกณฑ์และวิธีการในการตรวจสอบเพื่อการอนุญาต

4. การตรวจสอบผลิตภัณฑ์

4.1 การจำแนกผลิตภัณฑ์เป็นดังนี้

ชนิด	ลักษณะขอบ	ชั้นคุณภาพ			ความหนา (มิลลิเมตร)
เหล็กกล้าแผ่นม้วนรีดเย็น	ขอบรีด ขอบตัด	CRA260M	CRA340	CRA370	0.30 ถึง 3.20
เหล็กกล้าแผ่นแถบรีดเย็น		CRA390	CRA440	CRA490	
		CRA540	CRA590	CRA590T	
		CRA780T	CRA490L	CRA540L	
		CRA590L	CRA780L	CRA980L	
		CRA980LL	CRA980LH	CRA1180L	
เหล็กกล้าแผ่นตัดรีดเย็น		CRA1180LL	CRA1180LH	CRA270BH	
		CRA340BH	CRA440H	CRA590H	
		CRA340D	CRA370D	CRA390D	
		CRA440D			

#### 4.2 การเก็บตัวอย่างเพื่อตรวจสอบตามข้อกำหนดของมาตรฐาน

ให้เก็บตัวอย่าง 2 ชุดตัวอย่าง ต่อชนิด ต่อลักษณะขอบ ต่อชั้นคุณภาพ โดยเก็บตัวอย่างที่มีความหนาต่ำสุด และความหนาสูงสุด

กรณียื่นขอทั้งลักษณะขอบรีดและขอบตัด ที่มีชนิด ชั้นคุณภาพ และความหนาเดียวกัน ให้เก็บตัวอย่างลักษณะขอบตัดเป็นตัวแทน

กรณีการทำเฉพาะการตัดที่มีชนิดเดียวกัน ให้เก็บตัวอย่างที่มีความหนาต่ำสุด และความหนาสูงสุดเป็นตัวแทน

หมายเหตุ ตัวอย่าง 1 ชุดตัวอย่าง ประกอบด้วย เหล็กกล้าทรงแบนรีดเย็นสำหรับงานรถยนต์ จำนวน 1 ม้วนหรือแผ่น

#### 4.3 ผู้ยื่นคำขอรับใบอนุญาตต้องจัดให้โรงงานที่ทำผลิตภัณฑ์มีการควบคุมผลิตภัณฑ์ตามข้อกำหนดของมาตรฐานดังนี้

4.3.1 ตรวจสอบผลิตภัณฑ์ตามมาตรฐานทุกรายการ โดยที่แต่ละรายการ อาจกระทำโดยผู้ขอรับใบอนุญาต หรือผู้อื่นที่ได้รับมอบหมาย

4.3.2 มีเครื่องมือทดสอบ และต้องทดสอบเป็นประจำที่โรงงาน ในรายการต่อไปนี้

- (1) มิติ
- (2) ระยะเบี่ยงเบนของขอบโค้งที่ด้านเว้า (เฉพาะเหล็กแผ่นม้วนขอบตัด เหล็กแผ่นแถบ และเหล็กแผ่นตัด)
- (3) ระยะเบี่ยงเบนของความราบ (เฉพาะเหล็กแผ่นตัด)
- (4) ความไม่ได้อาก (เฉพาะเหล็กแผ่นตัด)
- (5) สมบัติทางกล (ยกเว้นผู้ขอรับใบอนุญาตทำเฉพาะการตัด)
- (6) การตัดโค้ง (เฉพาะเหล็กแผ่นชั้นคุณภาพที่มาตรฐานกำหนดในตารางที่ 2)

5. การอนุญาตนำเข้าเฉพาะครั้ง

ผู้ประสงค์จะขออนุญาตนำเข้าผลิตภัณฑ์เข้ามาจำหน่ายในราชอาณาจักรเป็นการเฉพาะครั้ง สมอ. กำหนดปริมาณที่นำเข้า และการเก็บตัวอย่างที่ใช้ในการตรวจสอบ ดังนี้

5.1 ปริมาณที่นำเข้าไม่เกิน 100 ตัน ที่มีชนิด ลักษณะชอบ ชั้นคุณภาพ และความหนาเดียวกัน

5.2 การเก็บตัวอย่างที่ใช้ในการตรวจสอบ 1 ชุดตัวอย่าง ที่มีชนิด ลักษณะชอบ ชั้นคุณภาพ และความหนาเดียวกัน

6. การออกใบอนุญาต

กรณีอนุญาตทั่วไป

การออกใบอนุญาตให้ระบุ ชนิด ลักษณะชอบ ชั้นคุณภาพ และความหนา

ตัวอย่างการออกใบอนุญาต

ชนิดเหล็กกล้าแผ่นม้วนรีดเย็น ลักษณะขอบรีด ชั้นคุณภาพ CRA390 ความหนา 0.80 ถึง 1.40 มิลลิเมตร

กรณีอนุญาตนำเข้าเฉพาะครั้ง

การออกใบอนุญาตให้ระบุ ชนิด ลักษณะชอบ ชั้นคุณภาพ ความหนา และจำนวน

ตัวอย่างการออกใบอนุญาต

ชนิดเหล็กกล้าแผ่นตัดรีดเย็น ลักษณะขอบรีด ชั้นคุณภาพ CRA390 ความหนา 0.80 มิลลิเมตร จำนวน 34.00 ตัน

7. การแสดงเครื่องหมายมาตรฐาน : ตำแหน่งและขนาด

มีข้อแนะนำ ดังนี้

7.1 ให้แสดงเครื่องหมายมาตรฐานไว้ที่ผลิตภัณฑ์

ในกรณีที่ไม่สามารถแสดงที่ผลิตภัณฑ์ได้ให้แสดงที่สิ่งหุ้มห่อ หรือสิ่งผูกมัด

7.2 ตำแหน่งของเครื่องหมายมาตรฐาน

- กรณีแสดงบนผลิตภัณฑ์

เหล็กกล้าแผ่นม้วนรีดเย็น/เหล็กกล้าแผ่นแถบรีดเย็น อยู่ที่ด้านหน้ากว้างของม้วน หรือแกนด้านในของม้วน หรือด้านข้างของม้วน

เหล็กกล้าแผ่นตัดรีดเย็น ที่มีการส่งมอบเป็นแผ่น อยู่บนผลิตภัณฑ์

- กรณีแสดงบนสิ่งหุ้มห่อ หรือสิ่งผูกมัด

เหล็กกล้าแผ่นม้วนรีดเย็น/เหล็กกล้าแผ่นแถบรีดเย็น อยู่ที่ด้านหน้ากว้างของม้วน หรือแกนด้านในของม้วน หรือด้านข้างของม้วน

เหล็กกล้าแผ่นตัดรีดเย็น ที่มีการส่งมอบเป็นมัด อยู่ที่ด้านบนหรือด้านข้างของสิ่งหุ้มห่อหรือสิ่งผูกมัด

7.3 ขนาดเครื่องหมายมาตรฐานต้องแสดงให้เหมาะสม สัมพันธ์กับขนาดของผลิตภัณฑ์ หรือสิ่งผูกมัด

และไม่น้อยกว่า 10 มิลลิเมตร และความสูงของหมายเลขมาตรฐานผลิตภัณฑ์อุตสาหกรรม (มอก.)

ไม่น้อยกว่า 3 มิลลิเมตร

7.4 ให้แสดงข้อมูลเกี่ยวกับผลิตภัณฑ์ในรูปแบบอิเล็กทรอนิกส์ (คิวอาร์โค้ด) ไว้ที่ตำแหน่งบริเวณเดียวกับ

เครื่องหมายมาตรฐาน และมีขนาดไม่น้อยกว่า 10 มิลลิเมตร

รูปตัวอย่างการแสดงเครื่องหมายมาตรฐาน

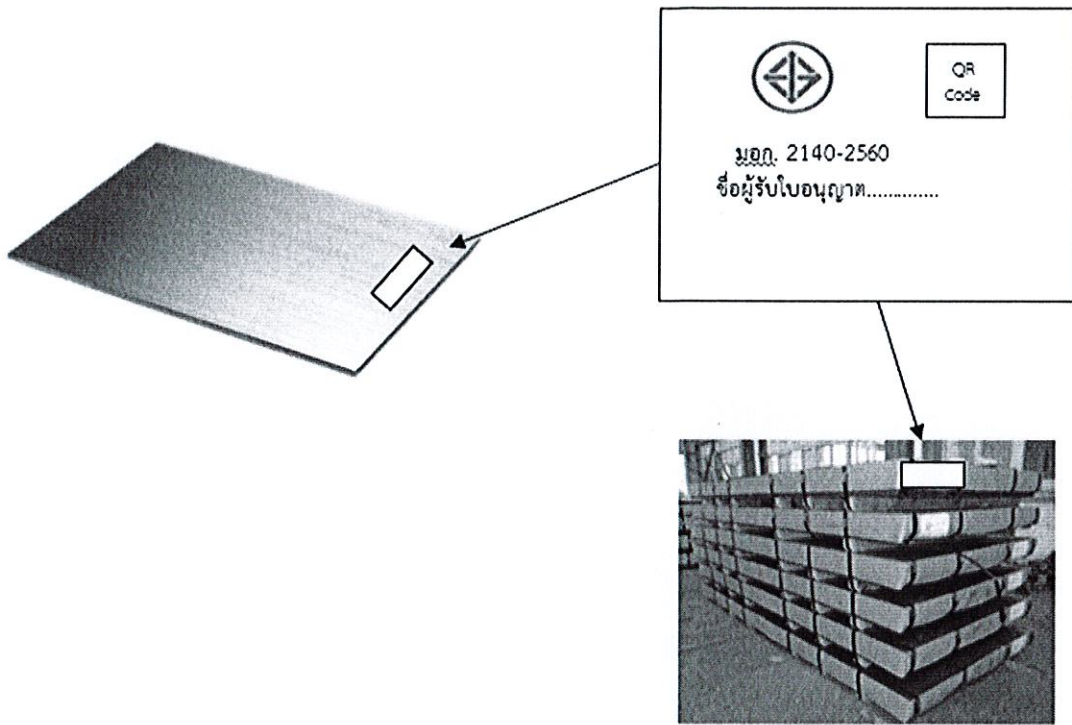

เหล็กแผ่นตัด

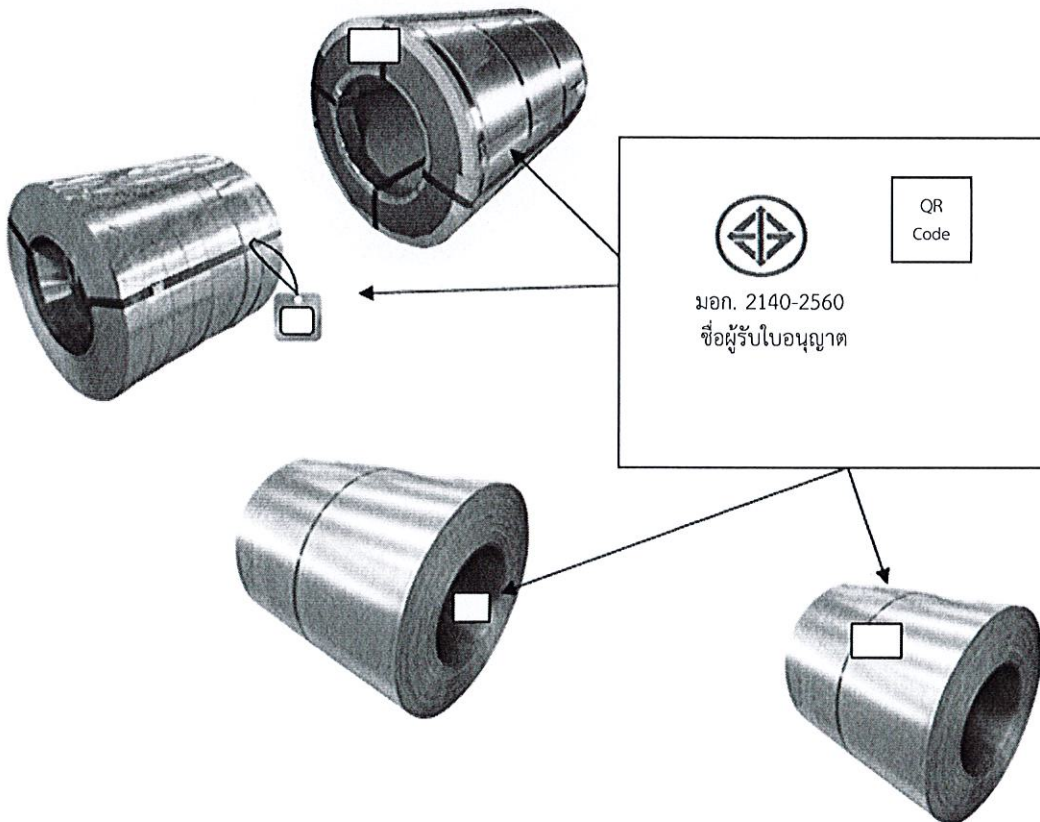

เหล็กแผ่นม้วน เหล็กแผ่นแถบ

#### 8. การตรวจติดตามผล

สำนักงานมาตรฐานผลิตภัณฑ์อุตสาหกรรมจะดำเนินการตรวจติดตามผลภายหลังการอนุญาตตามที่กำหนดในหลักเกณฑ์และวิธีการในการตรวจสอบเพื่อการอนุญาต

#### 9. เงื่อนไขที่ผู้รับใบอนุญาตต้องปฏิบัติ

ผู้รับใบอนุญาตต้องปฏิบัติตามเงื่อนไขที่เลขาธิการสำนักงานมาตรฐานผลิตภัณฑ์อุตสาหกรรมกำหนด

